

РУКОВОДСТВО ПО ЭКСПЛУАТАЦИИ

ЙОГУРТНИЦА ORION YM701

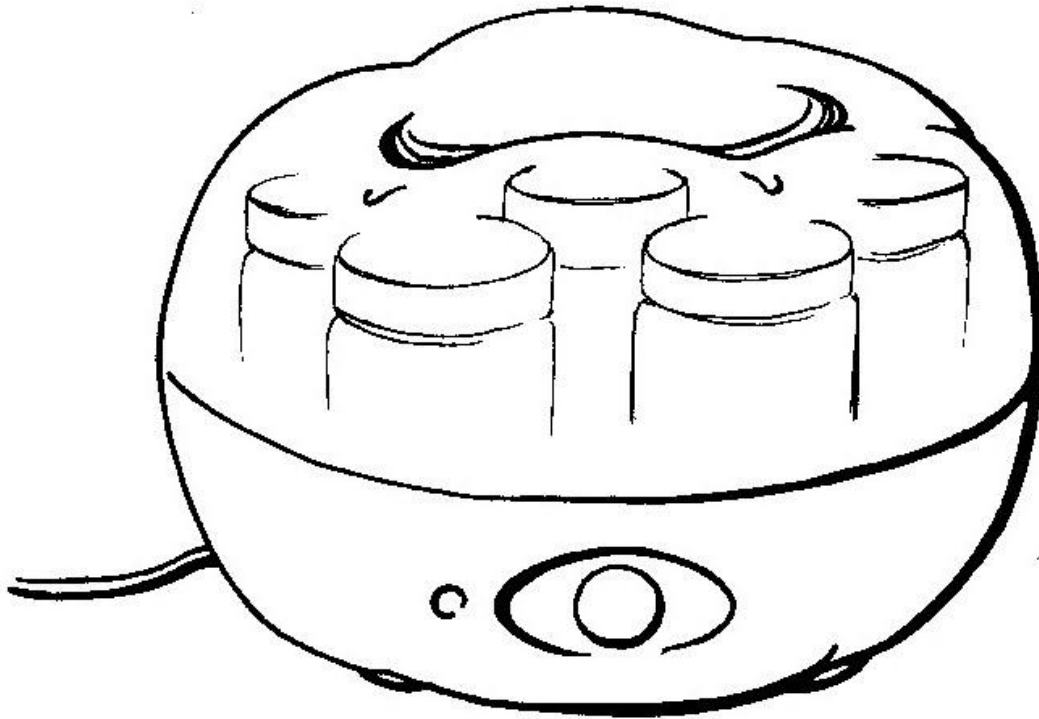

Обязательно прочитайте всю инструкцию до конца перед эксплуатацией устройства!

ВАЖНЫЕ МЕРЫ ПРЕДОСТОРОЖНОСТИ

1. При использовании электрических принадлежностей следует придерживаться основных мер предосторожности:
2. Читайте и следуйте всем инструкциям.
3. Никогда не опускайте шнур питания (7) или все устройство в воду или другие жидкости.
4. Используйте прибор только по назначению.
5. Не допускайте, чтобы шнур питания (7) свисал через край стола или касался горячих поверхностей.
6. Необходимо повышенное внимание во время нахождения возле устройства детей.
7. Во время чистки/мойки или длительного простоя устройства, выключайте его из сети переменного питания.
8. Не используйте устройство на улице.
9. Не рекомендуется использовать отдельные части устройства в целях, не связанных с приготовлением йогурта.
10. Устройство предназначено для использования в домашних условиях.
11. Если поврежден шнур питания (7), он должен быть заменен исключительно производителем либо работником сервисного центра.
12. В устройстве не предусмотрена работа от пульта дистанционного управления, а также согласно встроенному таймеру.
13. Устройство не предусмотрено для эксплуатации людьми (включая детей) с ограниченными физическими либо умственными способностями, а также людьми с недостаточными знаниями и опытом работы с электроприборами.
14. Следите, чтобы дети не игрались с устройством.

СОХРАНИТЕ ЭТО РУКОВОДСТВО ПО ЭКСПЛУАТАЦИИ!

СХЕМА УСТРОЙСТВА

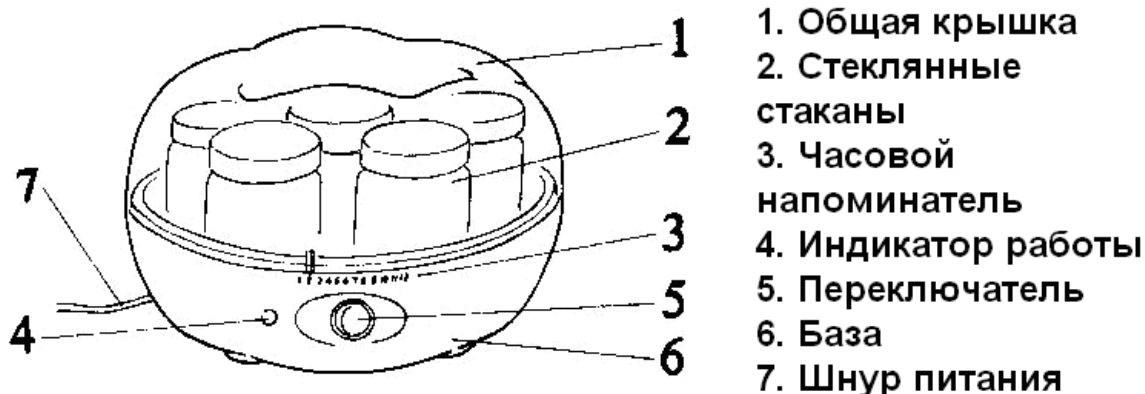

ПЕРЕД ПЕРВЫМ ИСПОЛЬЗОВАНИЕМ

1. Проверьте, соответствует ли напряжение питания, предусмотренное устройством, вашему домашнему напряжению сети переменного тока. Снимите все наклейки с устройства.
2. Перед первым использованием или после длительных простоев устройства, тщательно помойте общую крышку устройства (1), стеклянные стаканы и их крышки (2) в теплой мыльной воде, затем протрите и высушите.
3. Протрите внутреннюю часть йогуртницы влажной тряпкой/салфеткой.
4. Приготовьте следующие приборы для работы: глубокую кастрюлю, кувшин, решето/сито и ложку. Убедитесь, что все эти приборы чистые и сухие, а также стаканы для приготовления йогурта и их крышки (2).

ПОДГОТОВКА

1. Вам понадобится 1,2 л (6 стаканов для йогурта) молока (пастеризованное или парное; со сливками или обезжиренное). Вылейте его в глубокую кастрюлю.
2. Молоко должно быть доведено практически до кипения (около 95С). Подержите молоко при этой температуре примерно 3 минуты, затем перестаньте подогревать и подождите, пока температура дойдет до температуры тела (36С). Не доводите молоко до кипения, в противном случае йогурт будет не вкусным, может иметь плохой запах или не достигнет нужной густоты.
3. Когда молоко остывает, используйте решето/сито для того, чтобы процедить молоко в кувшин.
4. Возьмите 200 мл йогурта, купленного отдельно в магазине или приготовленного в предыдущий раз в домашних условиях (домашний йогурт предыдущей заготовки используйте только 1 раз!).
5. Распределите подготовленное молоко и йогурт на 7 стеклянных стаканов (2). Перемешайте содержимое, чтобы масса была однородной. Плотно зафиксируйте крышки на стеклянных стаканах (2). Поставьте стеклянные стаканы (2) в йогуртницу и накройте ее общей крышкой (1).

РАБОТА С ЙОГУРТНИЦЕЙ

1. Вставьте шнур питания (7) устройства в розетку.
2. Включите переключатель (5), загорится индикатор работы (4).
3. Установите часовой напоминатель (3) на желаемое время, когда йогурт будет готов. Примерное время приготовления йогурта из молока со сливками – 6 часов, а без сливок – 8 часов. Часовой напоминатель (3) не останавливает работу йогуртницы, он только напоминает о том, что необходимо выключить устройство при помощи переключателя (5) и вытащить шнур питания (7) из розетки.
4. Откройте общую крышку (1), возьмите стеклянные стаканы (2) с йогуртом и поставьте их в холодильник для охлаждения.

ЙОГУРТНИЦА ДОЛЖНА НАХОДИТЬСЯ В МАКСИМАЛЬНО СТАБИЛЬНОМ УСТОЙЧИВОМ СОСТОЯНИИ ВО ВРЕМЯ РАБОТЫ. НИ В КОЕМ СЛУЧАЕ НЕ ОТКРЫВАЙТЕ ОБЩУЮ КРЫШКУ (1) И НЕ ВЫНИМАЙТЕ СТЕКЛЯННЫЕ СТАКАНЫ (2) С ЙОГУРТОМ ВО ВРЕМЯ РАБОТЫ, ТАК КАК ЭТО МОЖЕТ ПРИВЕСТИ К ВОЗГОРАНИЮ УСТРОЙСТВА!!!

СЕРВИРОВКА

После того, как йогурт охлажден, его можно для повышения вкуса наполнить натуральными фруктами/ягодами, медом, сахаром и т.д. согласно своим собственным вкусовым предпочтениям.

УХОД И ЧИСТКА

1. Перед чисткой/мойкой или длительным простоем устройства, выключайте его из сети переменного питания.
2. Тщательно мойте общую крышку устройства (1), стеклянные стаканы и их крышки (2) в теплой мыльной воде, затем протрите и высушите.
3. Протрите внутреннюю часть йогуртницы влажной тряпкой/салфеткой.
4. Никогда не опускайте шнур питания (7) или все устройство в воду или другие жидкости.
5. Не применяйте к пластиковым частям устройства моющие средства. Используйте растворы с нормальными моющими жидкостями (мылом) и теплой водой, чтобы не поцарапать поверхности устройства.
6. Стеклянные стаканы (2) можно мыть и в посудомоечных машинах.

ТЕХНИЧЕСКИЕ ХАРАКТЕРИСТИКИ

Модель: УМ701

Питание: 220-240В, 50/60Гц, 16.5Вт